



- IT**
- Le operazioni di manutenzione devono essere effettuate esclusivamente da personale specializzato dotato di tutti i D.P.I. (Dispositivi di protezione individuali) necessari.
 - Vietato l'uso di fiamme libere o saldatori.
 - Tutte le operazioni di manutenzione/attrezzaggio devono essere effettuate a macchina spenta e alimentazione elettrica sezionata.
 - Per la garanzia consultare quanto fornito con il contratto d'acquisto.
- FR**
- Les opérations d'entretien ne doivent être effectuées que par du personnel spécialisé équipé de tous les EPI (Equipements de protection individuelle) nécessaires.
 - Ne pas utiliser de flammes nues ou de fers à souder.
 - Toutes les opérations d'entretien/outillage doivent être effectuées avec la machine à l'arrêt et l'alimentation électrique déconnectée.
 - Pour la garantie, consulter le contrat d'achat.
- EN**
- The maintenance operations must be carried out only by authorized personnel provided with the necessary P.P.E. (Personal Protective Equipment).
 - Do not use open flames or welding machines.
 - All the maintenance/tooling operations must be carried out when the machine is stopped and the power supply is disconnected.
 - For warranty, please refer to the purchase contract.
- DE**
- Die Wartungsarbeiten dürfen nur von Fachpersonal durchgeführt werden, das mit der erforderlichen persönlichen Schutzausrüstung ausgestattet sein muss.
 - Die Verwendung von offenem Feuer oder Schweißgeräte ist verboten.
 - Alle Wartungs-/Einstellarbeiten müssen bei ausgeschalteter Maschine und unterbrochener Stromversorgung durchgeführt werden.
 - Die Garantiebedingungen finden Sie im Kaufvertrag.
- ES**
- Las operaciones de mantenimiento deben ser efectuadas exclusivamente por personal especializado dotado de todos los equipos de protección individual necesarios.
 - Está prohibido el uso de llamas libres o soldadores.
 - Todas las operaciones de instalación deben ser efectuadas con máquina apagada y alimentación eléctrica seccionada.
 - Es posible ver la garantía en el contrato de compra.
- NL**
- Onderhoudswerkzaamheden mogen uitsluitend worden uitgevoerd door gekwalificeerd personeel dat beschikt over alle noodzakelijke PBM (Persoonlijke Beschermingsmiddelen).
 - Het gebruik van open vlammen of lasapparatuur is verboden.
 - Alle onderhouds- en instellingswerkzaamheden moeten worden uitgevoerd met de machine uitgeschakeld en de elektrische voeding afgeschakeld.
 - Raadpleeg de aankoopovereenkomst voor garantie-informatie.
- PT**
- As operações de manutenção devem ser efectuadas exclusivamente por pessoal especializado provido de todos os D.P.I. (Dispositivos de protecção individual) necessários.
 - Proibido o uso de chamas livres ou máquinas de soldar.
 - Todas as operações de manutenção/configuração devem ser efectuadas com a máquina desligada e a alimentação eléctrica seccionada.
 - Para a garantia consultar o fornecido juntamente ao contrato de compra.
- PL**
- Czynności konserwacyjne muszą być wykonywane wyłącznie przez wyspecjalizowany personel wyposażony we wszystkie niezbędne Ś.O.I. (Środki ochrony indywidualnej).
 - Zabrania się używania otwartego ognia lub spawarek.
 - Wszystkie czynności konserwacyjne/oprzysądowanie należy wykonywać przy wyłączonej maszynie i odłączonym zasilaniu.
 - Informacje dotyczące gwarancji znajdują się w dokumentacji dołączonej do umowy kupna.

- IT** I nastri di trasporto **CRIZAF** non richiedono particolari interventi manutentivi.
Verificare periodicamente che il tappeto o la tapparella di trasporto si muovano correttamente, che non vi siano oggetti incastrati tra le spondine e il tappeto/tapparella che potrebbero danneggiare il tappeto/tapparella.
Mensilmente pulire, con un panno morbido imbevuto di un prodotto detergente non aggressivo e compatibile con il materiale del tappeto/tapparella e con un aspirapolvere, la superficie esterna del tappeto, le spondine laterali e, se installate, eventuali tramogge, vasche, separatori, fotocellule, sensori, ecc.
- FR** Les convoyeurs de la Société **CRIZAF** n'ont pas besoin d'entretien particulier.
Vérifier périodiquement que la bande ou la latte se déplace correctement et qu'aucun objet susceptible d'endommager la bande/latte ne soit coincé entre les panneaux latéraux et la bande/latte.
Utiliser un chiffon doux imbibé d'un détergent non agressif compatible avec le matériau de la bande/latte et un aspirateur afin de nettoyer chaque mois la surface extérieure de la bande, les panneaux latéraux et, le cas échéant, les trémies, les bacs, les séparateurs, les cellules photoélectriques, les capteurs, etc.
- EN** **CRIZAF** conveyor belts do not require special maintenance interventions.
Periodically check the correct movement of the belt or slat belt and the absence of objects stuck between the side panels and the belt, which could damage the belt/slat belt itself. Monthly clean the belt external surface, the side panels and, if installed, the hoppers, tanks, sorters, photocells, sensors, etc. In order to do so, use a soft cloth soaked in a non-aggressive cleaning product compatible with the belt/slat belt material, and a vacuum cleaner.
- DE** Die Förderbänder von **CRIZAF** erfordern keine besondere Wartung.
Prüfen Sie regelmäßig, ob sich der Gurt oder das Plattenband korrekt bewegt und ob sich keine Gegenstände zwischen den Seitenwänden und dem Gurt/Plattenband befinden, die den Gurt/das Plattenband beschädigen könnten.
Reinigen Sie monatlich mit einem weichen Tuch, das mit einem nicht aggressiven, mit dem Material des Gurts/Plattenbands verträglichen Reinigungsmittel getränkt ist, und mit einem Staubsauger die äußere Oberfläche des Gurts, die Seitenwände und, falls vorhanden, alle Trichter, Wannen, Abscheider, Fotozellen, Sensoren usw.
- ES** Las cintas transportadoras **CRIZAF** no requieren particulares operaciones de mantenimiento.
Averiguar periódicamente que la cinta común/de tablillas funcione correctamente y que no haya objetos atrapados entre esta y los rieles laterales, ya que pueden dañar el sistema.
Limpiar mensualmente con un paño suave empapado en un producto detergente no agresivo y compatible con el material de la cinta común/de tablillas; limpiar con un aspirador la superficie exterior de la correa, los rieles laterales y, si están instalados, tolvas, tolvas de recogida, separadores, fotocélulas, sensores, etc.
- NL** **CRIZAF** transportbanden vereisen geen bijzondere onderhoudsinterventies.
Controleer regelmatig of de transportband of lamellen correct beweegt en of er geen voorwerpen vastzitten tussen de zijwanden en de band/lamellen die de band/lamellen kunnen beschadigen.
Maandelijks reinigen met een zachte doek gedrenkt in een niet-agressief reinigingsmiddel dat compatibel is met het materiaal van de band/lamellen en met een stofzuiger het externe oppervlak van de band, de zijwanden en, indien geïnstalleerd, eventuele trilscheppen, tanks, scheiders, fotocellen, sensoren, enz.
- PT** As correias transportadoras da **CRIZAF** não necessitam de intervenções de manutenção especiais.
Verificar periodicamente que o tapete ou a persiana de transporte se movam correctamente, que não haja objectos encaixados entre as laterais e o tapete/a persiana, que poderiam danificar o tapete/a persiana.
Mensalmente limpar com um pano macio embebido em um produto de limpeza não agressivo e compatível com o material do tapete/da persiana e com um aspirador de pó a superfície externa do tapete, as laterais e, se forem instaladas/os, eventuais tremonhas, tanques, separadores, células fotoeléctricas, sensores, etc.
- PL** Taśmy przenośnikowe **CRIZAF** nie wymagają specjalnych interwencji konserwacyjnych.
Należy regularnie sprawdzać, czy taśma lub wykładzina transportowa poruszają się prawidłowo oraz czy między bokami a taśmą/roletą nie utknęły żadne przedmioty, które mogłyby je uszkodzić.
Co miesiąc czyścić miękką szmatką nasączoną nieagresywnym środkiem czyszczącym i kompatybilną z materiałem dywanu/przesłony oraz odkurzaczem, zewnętrzną powierzchnią dywanu, szynami bocznymi oraz, jeśli są zainstalowane, wszelkimi zbiornikami, zbiornikami, separatorami, fotokomórkami, czujnikami itp.

REGOLAZIONE FRIZIONE - REGLAGE DE L'EMBRAYAGE - CLUTCH ADJUSTMENT - KUPPLUNGS-EINSTELLUNG - AJUSTE DE LA FRICCIÓN - KOPPELING AFSTELLING - AJUSTE DA EMBRAIAGEM - REGULACJA SPRZĘGŁA

IT Se il tappeto di trasporto durante il normale utilizzo dovesse slittare o fermarsi a motore acceso, sarà necessario effettuare la regolazione della frizione.

1. Rimuovere la protezione posizionata sul riduttore del motore (vedi figura 1) allentando le due viti a brugola.
2. Con una chiave a settori avvitare/svitare la ghiera indicata in figura 2.
3. Collegare elettricamente il nastro e verificare che si muova regolarmente, quindi rimontare la protezione sul riduttore.

FR Si le convoyeur glisse ou s'arrête lorsque le moteur est en marche pendant l'utilisation normale, il est nécessaire de régler l'embrayage.

1. Enlever la protection positionnée sur le réducteur du moteur (voir figure 1) en desserrant les deux vis à six pans.
2. A l'aide d'une clé à ergot, visser/dévisser la bague indiquée dans la figure 2.
3. Brancher électriquement le convoyeur et vérifier qu'il se déplace de manière correcte; ensuite, remonter la protection sur le réducteur.

EN If during normal use the conveyor belt slips or stops with engine running, it is necessary to adjust the clutch.

1. Remove the protection located on the motor reduction unit (see picture 1) by loosening the two Allen screws.
2. Tighten/loosen the ring nut in picture 2 by using a spanner.
3. Electrically connect the belt and check that it moves correctly. Then, reassemble the protection on the reduction unit.

DE Sollte das Förderband bei normalem Betrieb mit laufendem Motor durchrutschen oder stehen bleiben, muss die Kupplung eingestellt werden.

1. Entfernen Sie den Schutz am Getriebemotor (siehe Abbildung 1), indem Sie die beiden Inbusschrauben lösen.
2. Schrauben Sie die in Abbildung 2 gezeigte Ringmutter mit einem Maulschlüssel auf oder ab.
3. Schließen Sie das Band elektrisch an und prüfen Sie, ob es sich leichtgängig bewegt, dann bringen Sie die Schutzvorrichtung wieder am Getriebemotor an.

ES Si la cinta transportadora se desliza o se detiene durante el uso normal con el motor en marcha, será necesario ajustar la fricción.

1. Quitar la protección en el reductor del motor (véase figura 1) aflojando los dos tornillos Allen.
2. Con una llave de espigón, atornillar/desatornillar la virola indicada en la figura 2.
3. Conectar eléctricamente la cinta y controlar que se mueva con regularidad, luego colocar nuevamente la protección en el reductor.

NL Als de transportband tijdens normaal gebruik slipt of stopt met de motor aan, moet de koppeling worden afgesteld.

1. Verwijder de bescherming op de motorreducteur (zie figuur 1) door de twee inbusschroeven los te draaien.
2. Gebruik een sleutel om de aangegeven moer in figuur 2 aan te draaien of los te draaien.
3. Sluit de transportband elektrisch aan en controleer of deze regelmatig beweegt, en monteer vervolgens de bescherming weer op de reducteur.

PT Se o tapete de transporte durante a utilização normal deslizar ou parar com o motor ligado, será necessário efectuar o ajuste da embraiagem.

1. Remover o resguardo posicionado no reductor do motor (veja-se a figura 1), desapertando os dois parafusos Allen.
2. Com uma chave inglesa crescente apertar/desapertar o aro indicado na figura 2.
3. Ligar electricamente a correia e verificar que se mova regularmente, depois montar novamente o resguardo no reductor.

PL Jeśli wykładzina przenośnika podczas normalnego użytkowania przesunie się lub zatrzyma przy pracującym silniku, konieczne będzie wyregulowanie sprzęgła.

1. Zdjąć osłonę umieszczoną na reduktorze silnika (patrz rysunek 1), luzując dwie śruby imbusowe.
2. Za pomocą klucza sektorowego wkręcić/odkręcić nakrętkę pierścieniową pokazaną na rysunku 2.
3. Podłączyć taśmę elektrycznie i sprawdzić, czy porusza się regularnie, a następnie ponownie zamontować osłonę na reduktorze.

1

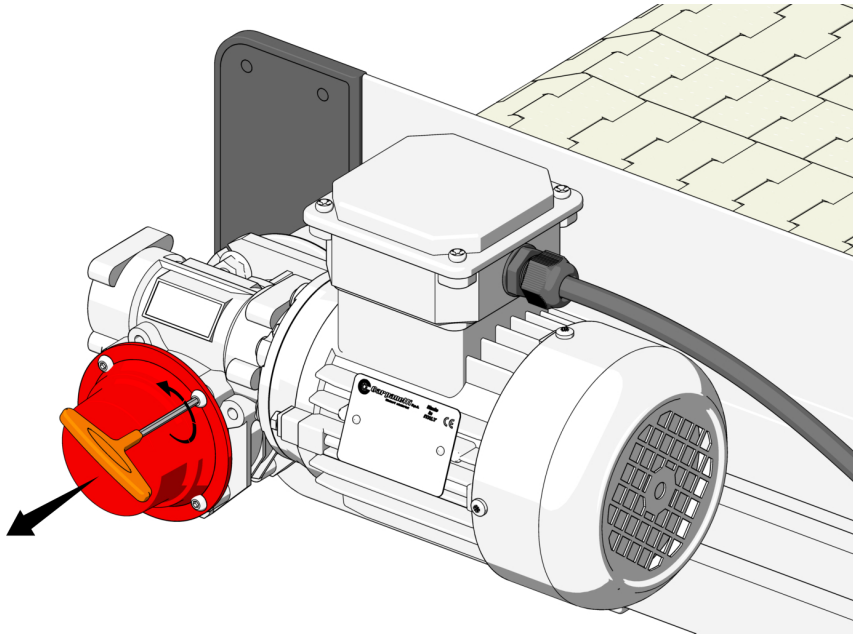

2

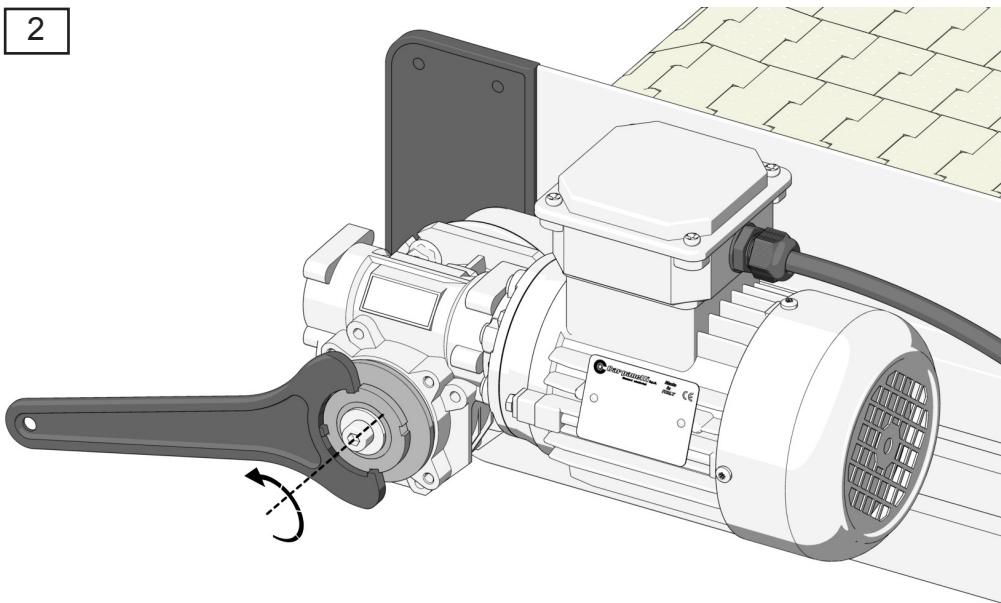

PROBLEMI E RISOLUZIONI - PROBLEMES ET SOLUTIONS - TROUBLESHOOTING - PROBLEME UND LÖSUNGEN

	IT	FR	EN	DE
<p>- IL NASTRO DI TRASPORTO NON FUNZIONA</p> <p>- LE CONVOYEUR NE FONCTIONNE PAS</p> <p>- THE CONVEYOR BELT DOES NOT WORK</p> <p>- DAS FÖRDERBAND FUNKTIONIERT NICHT</p>	<p>⇒ Verificare alimentazione elettrica.</p> <p>⇒ Verificare il motore.</p> <p>⇒ Verificare le connessioni elettriche.</p> <p>⇒ Verificare la termica del motore.</p> <p>⇒ Verificare che non sia stato premuto il tasto di emergenza.</p> <p>⇒ Verificare che non vi siano oggetti che bloccano il movimento del tappeto/tapparella.</p>	<p>⇒ Vérifier l'alimentation électrique.</p> <p>⇒ Contrôler le moteur.</p> <p>⇒ Vérifier les connexions électriques.</p> <p>⇒ Vérifier l'état thermique du moteur.</p> <p>⇒ Vérifier que le bouton d'arrêt d'urgence ne soit pas activé.</p> <p>⇒ Vérifier qu'aucun objet ne bloque le mouvement de la bande/latte.</p>	<p>⇒ Check the power supply.</p> <p>⇒ Check the motor.</p> <p>⇒ Check the electrical connections.</p> <p>⇒ Check the motor thermal protection.</p> <p>⇒ Check that the emergency button has not been pushed.</p> <p>⇒ Check the absence of objects blocking the belt/slat belt movement.</p>	<p>⇒ Stromversorgung prüfen.</p> <p>⇒ Motor überprüfen.</p> <p>⇒ Elektrische Anschlüsse prüfen.</p> <p>⇒ Motor thermisch prüfen.</p> <p>⇒ Sicherstellen, dass der Notschalter nicht gedrückt wurde.</p> <p>⇒ Sicherstellen, dass keine Gegenstände die Bewegung des Gurts/Plattenbands behindern.</p>
<p>- IL NASTRO DI TRASPORTO È RUMOROSO</p> <p>- LE CONVOYEUR EST BRUYANT</p> <p>- THE CONVEYOR BELT MAKES NOISE</p> <p>- DAS FÖRDERBAND IST LAUT</p>	<p>⇒ Verificare il motore del tappeto/tapparella.</p> <p>⇒ Verificare che non vi siano oggetti incastrati tra le spondine e il tappeto/tapparella</p> <p>⇒ Verificare il tensionamento del tappeto (vedi scheda manutenzione tappeto/tapparella).</p> <p>⇒ Verificare cuscinetti.</p> <p>⇒ Verificare riduttore.</p> <p>⇒ Ruote di supporto tappeto bloccate.</p>	<p>⇒ Contrôler le moteur de la bande/latte.</p> <p>⇒ Vérifier qu'aucun objet ne soit coincé entre les panneaux latéraux et la bande/latte.</p> <p>⇒ Vérifier la tension de la bande (voir la fiche Entretien de la bande/latte).</p> <p>⇒ Contrôler les roulements.</p> <p>⇒ Contrôler le réducteur.</p> <p>⇒ Vérifier que les roues de support de la bande ne soient pas bloquées.</p>	<p>⇒ Check the belt/slat belt motor.</p> <p>⇒ Check the absence of objects stuck between the side panels and the belt/ slat belt.</p> <p>⇒ Check the belt tension (see Belt/slat belt maintenance sheet).</p> <p>⇒ Check the support bearings.</p> <p>⇒ Check the reduction unit.</p> <p>⇒ Check that the belt support wheels are not blocked.</p>	<p>⇒ Prüfen Sie den Motor des Gurts/Plattenbands.</p> <p>⇒ Prüfen Sie, dass sich keine Gegenstände zwischen den Seitenwänden und dem Gurt/Plattenband verfangen haben.</p> <p>⇒ Überprüfen Sie die Spannung des Gurts (siehe Wartungsblatt für den Gurt/Plattenband).</p> <p>⇒ Lager prüfen.</p> <p>⇒ Getriebe prüfen.</p> <p>⇒ Gurtstützräder blockiert.</p>
<p>- IL TAPPETO/TAPPARELLA SI MUOVE A SCATTI O SI MUOVE STORTO</p> <p>- LA BANDE/LATTE BOUGE PAR A-COUPS OU DE FAÇON TORDUE</p> <p>- THE BELT/SLAT BELT MOVES JERKILY OR IS TWISTED</p> <p>- DER GURT/PLATTENBAND BEWEGT SICH RUCKARTIG ODER SCHIEF</p>	<p>⇒ Verificare il tensionamento del tappeto (vedi scheda manutenzione tappeto/tapparella).</p> <p>⇒ Verificare il centraggio del tappeto/tapparella (vedi scheda manutenzione tappeto/tapparella).</p> <p>⇒ Sostituire il tappeto/tapparella (vedi scheda manutenzione tappeto/tapparella).</p>	<p>⇒ Vérifier la tension de la bande (voir la fiche Entretien de la bande/latte)</p> <p>⇒ Vérifier le centrage de la bande/latte (voir la fiche Entretien de la bande/latte)</p> <p>⇒ Remplacer la bande/latte (voir la fiche Entretien de la bande/latte).</p>	<p>⇒ Check the belt tension (see Belt/slat belt maintenance sheet).</p> <p>⇒ Check the belt/slat bent centring (see Belt/slat belt maintenance sheet).</p> <p>⇒ Replace the belt/slat belt (see Belt/slat belt maintenance sheet).</p>	<p>⇒ Überprüfen Sie die Spannung des Gurts (siehe Wartungsblatt für Gurt/Plattenband).</p> <p>⇒ Prüfen Sie die Zentrierung des Gurts/Plattenbands (siehe Wartungsblatt für Gurt/Plattenband).</p> <p>⇒ Tauschen Sie den Gurt/ das Plattenband aus (siehe Wartungsblatt für Gurt/Plattenband).</p>

PROBLEMAS Y SOLUCIONES - PROBLEMEN EN OPLOSSINGEN - PROBLEMAS E SOLUÇÕES - PROBLEMY I ROZWIĄZANIA

	ES	NL	PT	PL
<p>- LA CINTA TRANSPORTADORA NO FUNCIONA</p> <p>- DE TRANSPORTBAND WERKT NIET</p> <p>- A CORREIA TRANSPORTADORA NÃO FUNCIONA</p> <p>- TAŚMA PRZENOŚNIKOWA NIE DZIAŁA</p>	<ul style="list-style-type: none"> ➡ Comprobar el suministro eléctrico. ➡ Revisar el motor. ➡ Revisar las conexiones eléctricas. ➡ Comprobar la térmica del motor. ➡ Comprobar que no se haya pulsado el botón de emergencia. ➡ Comprobar que no hay objetos que bloqueen el movimiento de la cinta común/de tablillas 	<ul style="list-style-type: none"> ➡ Controleer de elektrische voeding. ➡ Controleer de motor. ➡ Controleer de elektrische aansluitingen. ➡ Controleer de thermische beveiliging van de motor. ➡ Controleer of de noodstopknop niet is ingedrukt. ➡ Controleer of er geen voorwerpen zijn die de beweging van het band/ de lattenband blokkeren. 	<ul style="list-style-type: none"> ➡ Verificar a alimentação eléctrica. ➡ Verificar o motor. ➡ Verificar as ligações eléctricas. ➡ Verificar a térmica do motor. ➡ Verificar que não tenha sido premida a tecla de emergência. ➡ Verificar que não haja objectos que bloqueiem o movimento do tapete/da persiana. 	<ul style="list-style-type: none"> ➡ Sprawdzić zasilanie elektryczne. ➡ Sprawdzić silnik. ➡ Sprawdzić połączenia elektryczne. ➡ Sprawdzić temperaturę silnika. ➡ Sprawdzić, czy nie został naciśnięty przycisk alarmowy. ➡ Sprawdzić, czy nie ma żadnych przedmiotów blokujących ruch taśmy/rolety.
<p>- LA CINTA TRANSPORTADORA HACE RUIDO</p> <p>- DE TRANSPORTBAND MAAKT LAWAAI</p> <p>- A CORREIA TRANSPORTADORA É BARULHENTA</p> <p>- TAŚMA PRZENOŚNIKOWA JEST HAŁAŚLIWA</p>	<ul style="list-style-type: none"> ➡ Comprobar el motor de la cinta común/ de tablillas. ➡ Comprobar que no hay objetos atrapados entre los rieles laterales y la cinta común/de tablillas. ➡ Comprobar la tensión de la cinta (consulte la ficha de mantenimiento). ➡ Revisar rodamientos. ➡ Comprobar reductor. ➡ Ruedas de soporte de la cinta bloqueadas. 	<ul style="list-style-type: none"> ➡ Controleer de motor van de band/lattenband. ➡ Controleer of er geen voorwerpen vastzitten tussen de zijgeleidingen en de band/lattenband. ➡ Controleer de spanning van de band (zie onderhoudsfiche band/ lattenband). ➡ Controleer de lagere. ➡ Controleer de reductiekast. ➡ Controleer of de steunwielen van de band geblokkeerd zijn. 	<ul style="list-style-type: none"> ➡ Verificar o motor do tapete/persiana. ➡ Verificar que não haja objectos encaixados entre as laterais e o tapete/a persiana. ➡ Verificar a tensão do tapete (veja-se a ficha de manutenção tapete/ persiana). ➡ Verificar os rolamentos. ➡ Verificar o reductor. ➡ Rodas de suporte do tapete bloqueadas. 	<ul style="list-style-type: none"> ➡ Sprawdzić silnik wykładziny/rolety. ➡ Sprawdzić, czy między szynami bocznymi a taśmą/roletą nie utknęły żadne przedmioty ➡ Sprawdzić naciąg wykładziny (patrz arkusz konserwacji pasa/rolety). ➡ Sprawdzić łożyska. ➡ Sprawdzić przekładnię redukcyjną. ➡ Zablokowane koła podtrzymujące wykładzinę.
<p>- LA CINTA COMÚN/DE TABLILLAS SE MUEVE A SALTOS O DE TRAVÉS</p> <p>- DE TRANSPORTBAND/ LATTENBAND BEWEEGT SCHOKKERIG OF SCHEEF</p> <p>- O TAPETE/A PERSIANA MOVE-SE DE FORMA IRREGULAR OU TORTA</p> <p>- WYKŁADZINA/ROLETA PORUSZA SIĘ NIERÓWNO LUB KRZYWO</p>	<ul style="list-style-type: none"> ➡ Comprobar la tensión de la cinta común/de tablillas (consulte la ficha de mantenimiento). ➡ Comprobar el centrado de la cinta común/de tablillas (consulte la ficha de mantenimiento). ➡ Cambiar la cinta común/ de tablillas (consulte la ficha de mantenimiento). 	<ul style="list-style-type: none"> ➡ Controleer de spanning van de band (zie onderhoudsfiche band/ lattenband). ➡ Controleer de centrering van de band/lattenband (zie onderhoudsfiche band/lattenband). ➡ Vervang de band/ lattenband indien nodig (zie onderhoudsfiche band/lattenband). 	<ul style="list-style-type: none"> ➡ Verificar a tensão do tapete (veja-se a ficha de manutenção do tapete/da persiana). ➡ Verificar a centralização do tapete/da persiana (veja-se a ficha de manutenção do tapete/da persiana). ➡ Substituir o tapete/a persiana (veja-se a ficha de manutenção do tapete/da persiana). 	<ul style="list-style-type: none"> ➡ Sprawdzić naciąg wykładziny (patrz arkusz konserwacji pasa/rolety). ➡ Sprawdzić wyśrodkowanie wykładziny/rolety (patrz arkusz konserwacji taśmy/rolety). ➡ Wymienić wykładzinę/roletę (patrz arkusz konserwacji wykładziny/rolety).

